

Technisches Datenblatt



Produktmerkmale

Grillplatte glatt		
Modell	SAP -Code	00013697
FTH 90/80 G	Eine Gruppe von Artikeln - Web	Grills und Grillplatten



- Bratpflegemittel [MM]: 12.00
- Arbeitsplatzmaterial: Edelstahl
- Maximale Gerätetemperatur [° C]: 300

SAP -Code	00013697	Nettogewicht / kg]	120.00
Netzbreite [MM]	800	Wird geladen	400 V / 3N - 50 Hz
Nettentiefe [MM]	900	Gasleistungsaufnahme [KW]	6.000
Nettohöhe [MM]	900	Arbeitsplatztyp	Eingepresst - komfortable Wartung und Reinigung

Technisches Datenblatt



Technische Zeichnung

Grillplatte glatt		
Modell	SAP -Code	00013697
FTH 90/80 G	Eine Gruppe von Artikeln - Web	Grills und Grillplatten

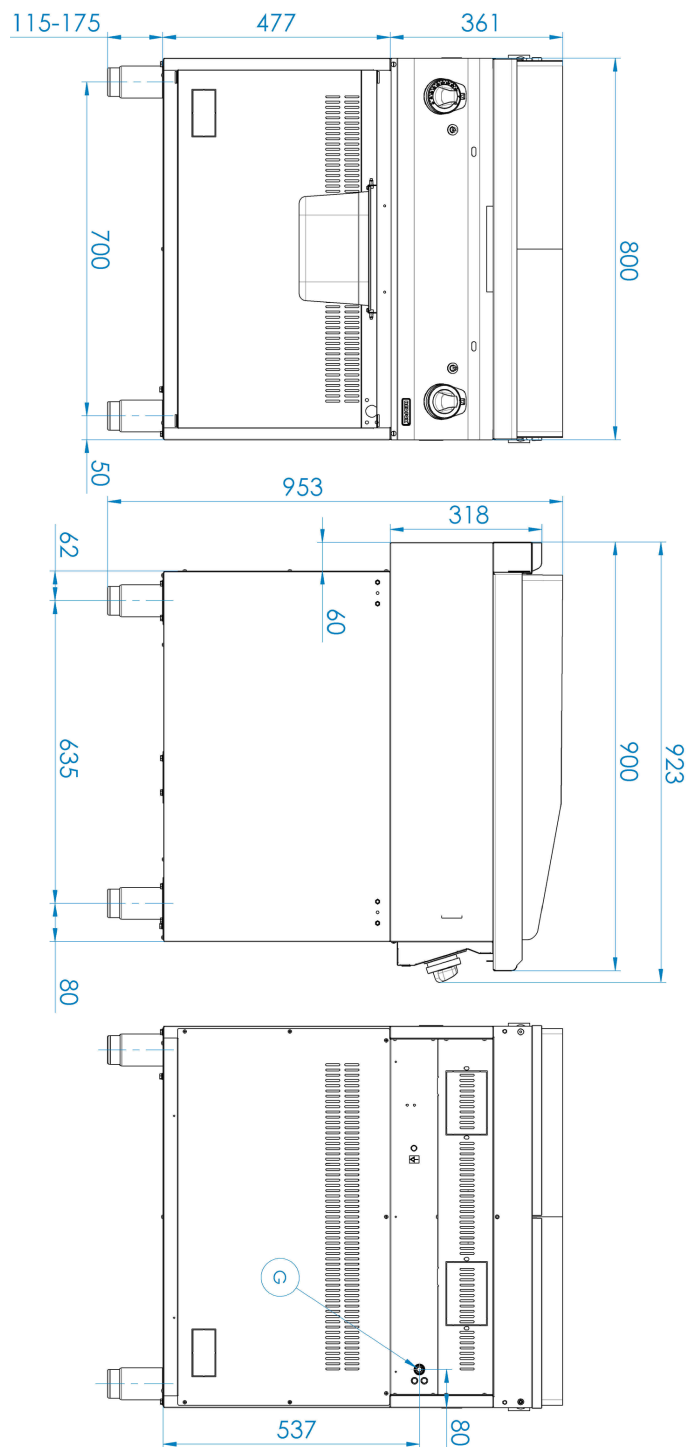

Technisches Datenblatt



technische Parameter

Grillplatte glatt		
Modell	SAP -Code	00013697
FTH 90/80 G	Eine Gruppe von Artikeln - Web	Grills und Grillplatten

1. SAP -Code:

00013697

2. Netzbreite [MM]:

800

3. Nettentiefe [MM]:

900

4. Nettohöhe [MM]:

900

5. Nettogewicht / kg:

120.00

6. Bruttobreite [MM]:

840

7. Grobtiefe [MM]:

970

8. Bruttohöhe [MM]:

1160

9. Bruttogewicht [kg]:

135.00

10. Gerätetyp:

Elektrisches Gerät

11. Konstruktionstyp des Geräts:

unter Tisch

12. Wird geladen:

400 V / 3N - 50 Hz

13. Gasleistungsaufnahme [KW]:

6.000

14. Arbeitsplatztyp:

Eingepresst - komfortable Wartung und Reinigung

15. Arbeitsplatzmaterial:

Edelstahl

16. Dicke der Arbeitsplatte [MM]:

15.00

17. Maximale Gerätetemperatur [° C]:

300

18. Mindestvorrichtungstemperatur [° C]:

50

19. Bratpflegemittel [MM]:

12.00